

LEDINEK



GML

Grinding Machine
Hobelkopfschleifmaschine



INNOVATIVE



POWERFUL



DURABLE



Brochure
download

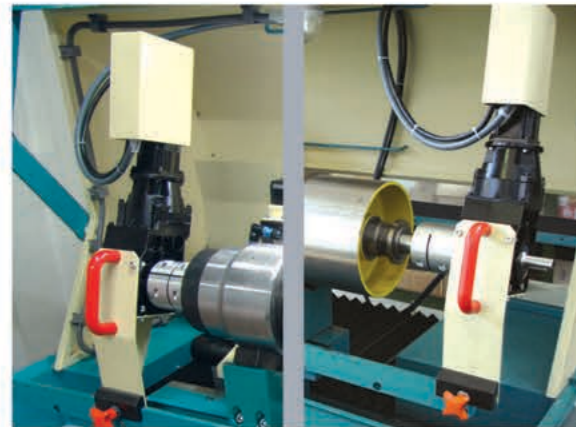

Servo indexing unit, attachable left/right.
Servoteilapparat links/rechts aufsetzbar.



Operating console with touch screen.
Bedienkonsole mit Touch screen.

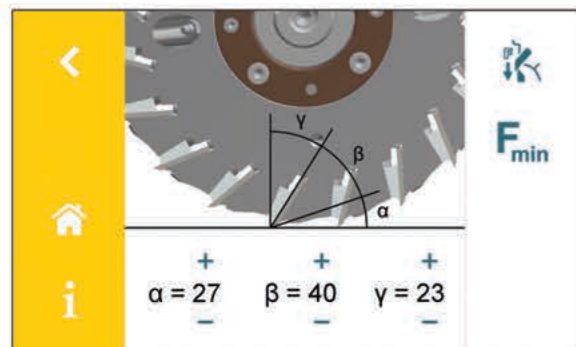

Dynamic calculation of remaining grinding time.

Dynamische Berechnung der verbleibenden Schleifzeit.

Fully automated grinding machine with variable grinding wheel movement, automated dividing apparatus and automatic adjustment of cut off.

Vollautomatische Hobelkopfschleifmaschine mit variablem Schlittenvorschub, automatischer Teilung und automatischer Zustellung der Abnahme.

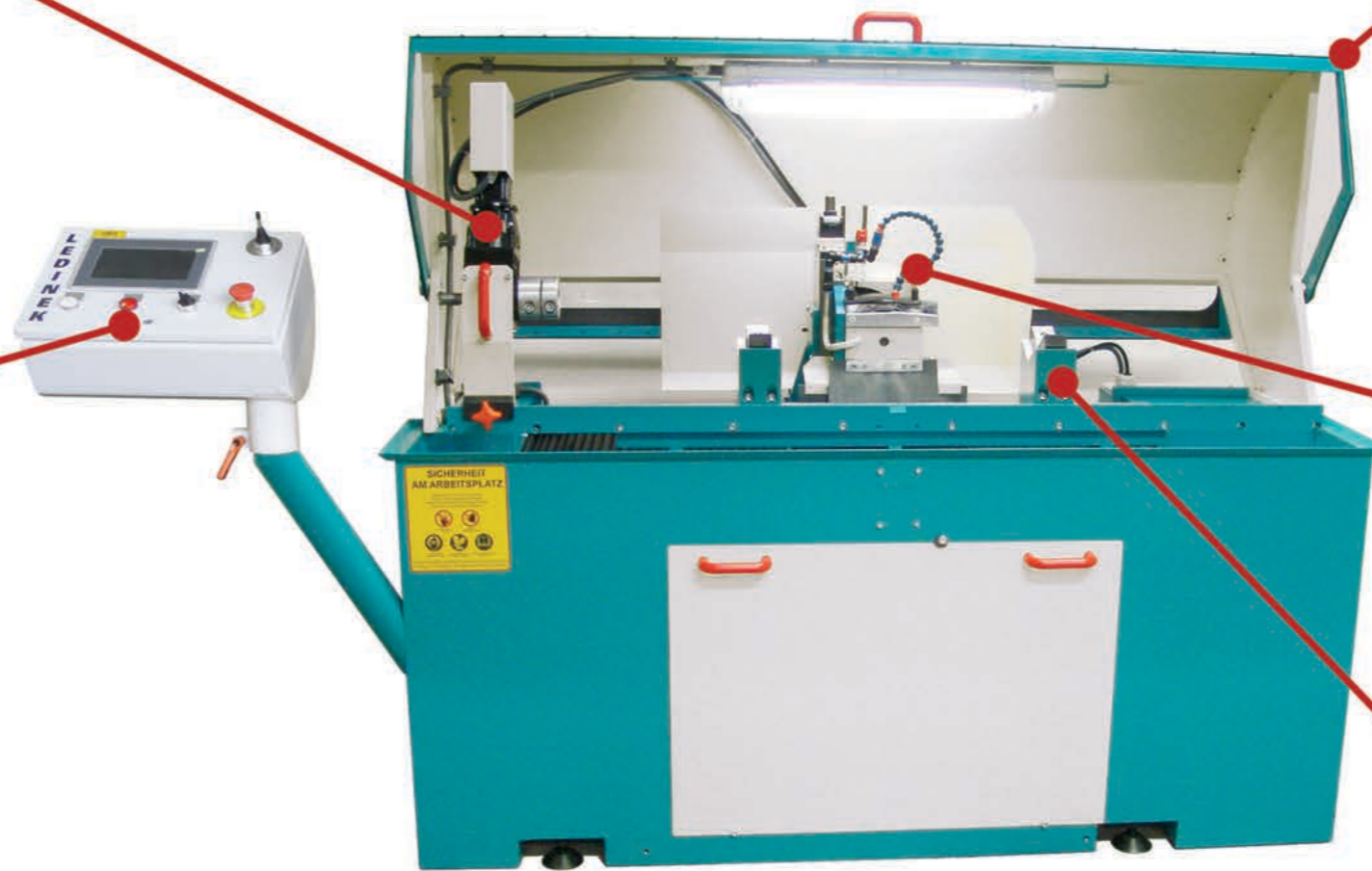

Fully enclosed cover with large windows.
Schutzhaube mit großem Sichtfenster.



Cooling system with filter.
Kühlsystem mit Filter.



With adjustable support for different shaft lengths and bearing distances.

Mit verstellbaren Aufnahmeböcken für Wellen mit unterschiedlichen Lagerabständen.

Diameter of tools / Werkzeugdurchmesser:	160 - 360 mm
Grinding length / Schleiflänge:	680 (1.380) mm
Dividing / Teilung:	1 - 40 Z
Grinding spindle motor power / Schleifmotorleistung:	1,0 kW
Grinding spindle rpm, variable / Drehzahl der Schleifscheibe, regelbar:	3.000 - 6.000 RPM
Weight / Gewicht:	ca. 750 (1.000) kg
Dimensions L x W x H / Raummasse L x B x H:	ca. 2.200 (2.900) x 1.300 x 1.600 mm
Installed power / Installierte Leistung:	400 V/ 50 Hz / 2,5 kW

The Outstanding Features of the Ledinek Grinding Machine

- Fully automated grinding of straight knives in cutterheads.
- The ideal completion to your planing and moulding machine.
- Up to 55% shorter grinding time with higher cutting edge quality.
 - Dynamic calculation of the expected grinding time enables an optimal selection of grinding parameters and effective work planning in the grinding department.
 - Fixed planer heads, a movable grinding wheel, especially efficient with large and heavy tools.
- Perfect planing surface and the prolonged cutting-edge life.
- Best possible concentricity of all cutting edges by skipping every second planer knife, eliminating any potential inaccuracies due to wheel wear.
 - Complete splash-proof protection cover.
 - Maximum cutting circle 360 mm.
 - Variable spindle speed 3.000 - 6.000 RPM.
 - High utilization factor of a grinding wheel.
- Adaptable to any tool system from other suppliers

Die herausragenden Merkmale der Ledinek Schleifmaschine

- *Vollautomatisches Schleifen von Hobelmessern im Hobelkopf*
 - *Die ideale Ergänzung zu Ihrer Hobel- und Kehlmaschine*
- *Bis zu 55% kürzere Schleifzeit bei besserer Schneidenqualität*
 - *Durch dynamische Berechnung der Schleifzeit können die Schleifparameter optimal ausgewählt werden, dadurch ist eine bessere Arbeitsplanung in der Schleiferei möglich*
 - *Festes Hobelwerkzeug, bewegliche Schleifscheibe, sehr wichtig bei großen und schweren Werkzeugen*
 - *Perfekte Oberflächen und lange Standzeit der Hobelmesser*
- *Bestmögliche Rundlaufgenauigkeit aller Hobelmesser durch Überspringen von jedem zweiten Messer, dadurch wird die Abnutzung der Schleifscheibe kompensiert*
 - *Kompletter Spritzwasserschutz durch Schutzhaube*
 - *Werkzeugdurchmesser bis 360 mm*
 - *Stufenlose Regulierung der Schleifspindeldrehzahl 3.000 - 6.000 UpM*
 - *Optimale Nutzung der Schleifscheibe*
- *Adaptierbar auch für Hobelwellensysteme anderer Hersteller*

The company Ledinek reserves the right to make any modifications retained opportune without any prior notice.
Die Firma Ledinek behält sich das Recht vor, Änderungen und Verbesserungen auf den Maschinen ohne Vorankündigung vorzunehmen.

LEDINEK



ÖSTERREICH
Ledinek Maschinen und Anlagen G.m.b.H
A-9150 Bleiburg
Völkermarkter Straße 1
Tel.: +43 4235 5104
Fax: +43 4235 5103
E-mail: office@ledinek.at
Web: www.ledinek.com

DEUTSCHLAND
Ledinek - TEC Vertriebs GmbH
D-72818 Trochtelfingen - Mägerkingen
Bei der Mühle 6
Tel: +49 71 24 93 13 89
Fax: +49 71 24 93 11 83
E-mail: info@ledinek.de
Web: www.ledinek.com



SLOVENIA (Sales Office / Verkaufsbüro)
Ledinek Engineering d.o.o.
Bohovska cesta 019 A
SI-2311 Hoče - Maribor
Tel.: +386 2 6130061
Fax: +386 2 6130060
E-mail: info@ledinek.com
Web: www.ledinek.com