

Непрерывное производство

Unipress

UNIPRESS - это проходная установка непрерывного холодного прессования ламелей по кромке для производства однослойных массивных щитов. Победитель по производительности. Представьте себе бесконечный щит, выходящий из пресса. Он идет без остановки по всей ширине пресса, медленно и уверенно гарантируя высокую производительность всего производства.

Данный вид прессования можно применять для различных продуктов, поэтому мы предлагаем для производства щита длиной до 16 м различные решения для использования в производстве панелей CLT. Всегда полностью автоматизированные, самого высокого качества, эффективные и производительные. Вы можете выбрать решение по автоматизации из уже имеющихся решений, либо мы автоматизируем процессы под ваши потребности. Мы всегда предлагаем законченные решения от одного поставщика, оптимизируя весь процесс так, чтобы он полностью соответствовал задачам вашего предприятия.

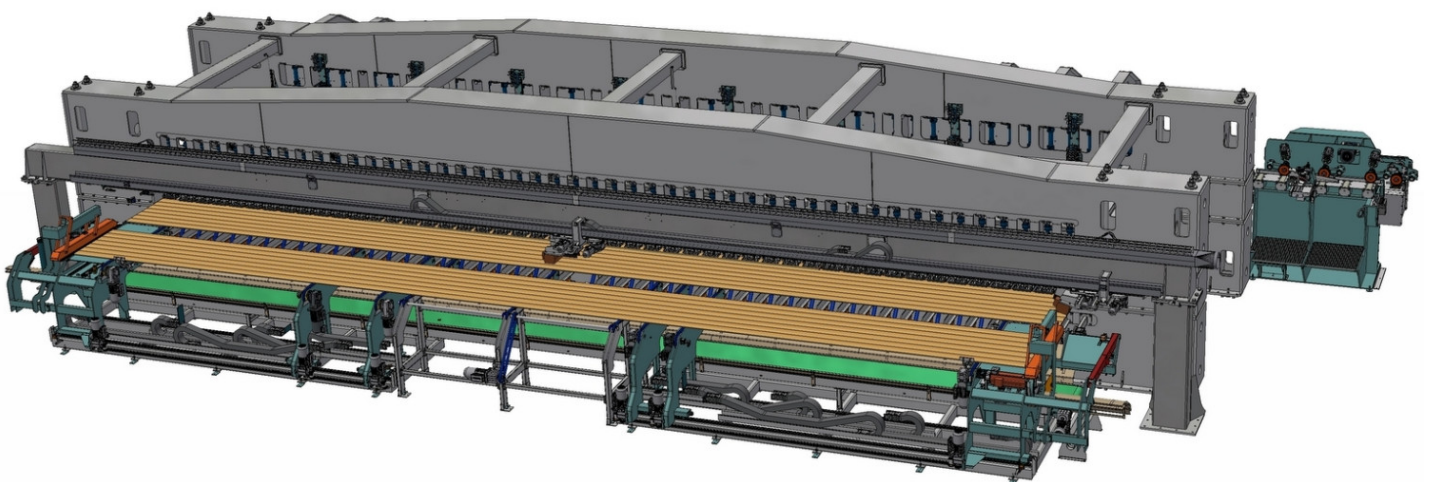

Отличительные характеристики:

Ключевые моменты:

- Точное сервопозиционирование ламелей в продольном направлении перед подачей в пресс
- Специальная система подачи ламелей, независимые, синхронно перемещающиеся гидравлические толкатели с точностью перемещения 0,1 мм
- Непрерывное производство бесконечного щита из массивных ламелей
- Независимые приводы для задних упорных цепей с захватами для быстрой загрузки в пресс или выгрузки при смене сечений ламелей
- Сдвоенные летящие торцовочные пилы - точный и быстрый распил бесконечного щита под требуемую ширину

- Высокопроизводительное производство склееного по кромке щита
- Холодное прессование – нет нагрева - нет высоких частот
- Непрерывное производство при изменении длины
- Высокое качество и точность машины и конечного продукта
- Автоматическая загрузка и выгрузка
- Автоматический распил длины щита без останова. Пилы автоматически настраиваются по необходимой длине щита
- Автоматический распил щита по ширине. Необходимая ширина автоматически настраивается

Технические характеристики

UNIPRESS 16

 Ширина ламели

80 - 250 мм



Высота прессования

20 - 50 мм



Длина прессования

8 - 16 м

Фотогалерея

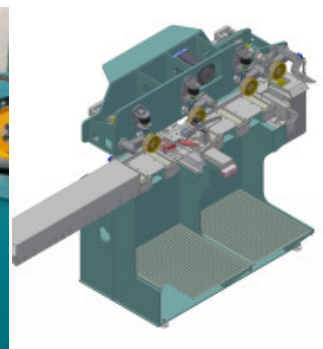
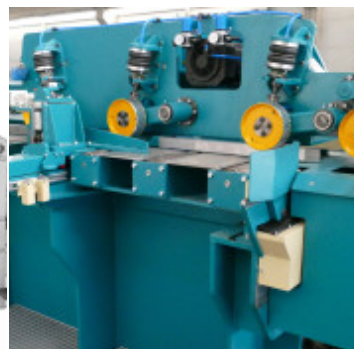
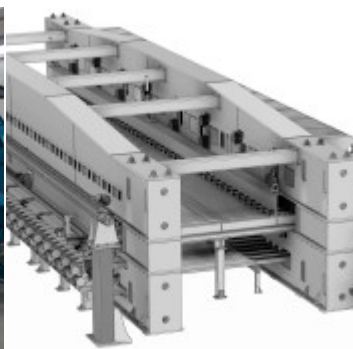

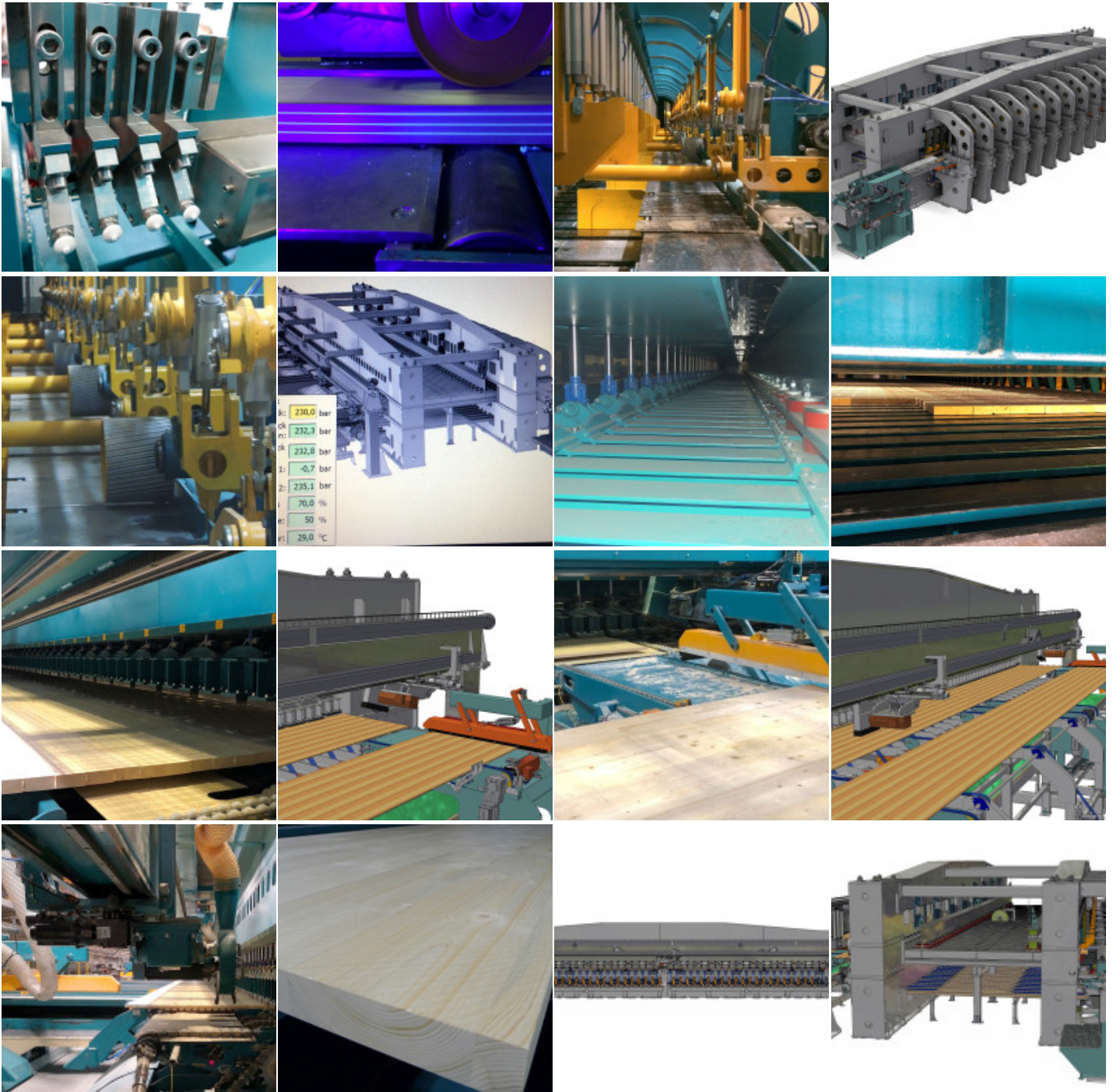

Сопутствующие продукты



▶ X-Press

Пресс для панелей CLT перекрестной укладки ламелей.

[ЧИТАТЬ](#)



▶ Maxipress

Быстрый пресс для клееного бруса и балок Duo/Trio с моторной фиксацией.

[ЧИТАТЬ](#)



▶ Hyperpress

Пресс для гнутых балок с автоматическим позиционированием.

[ЧИТАТЬ](#)