



LEDINEK DE - KEILZINKEN - KONTIZINK HM

Kontizink HM

Hochleistungs- Keilzinkanlage für horizontale Zinkenverbindungen auch mit Randzinken mit bester Produktivität und Ausbeute.

Hochgeschwindigkeits- Einzelstückfräs- und Presssystem für Bretter mit kürzerer Länge und größeren Querschnitten. Diese Maschine eignet sich besonders für die Optimierung, wo kürzere Holzlängen zu verarbeiten sind. Die Keilzinkenlinie KONTIZINK MH baut auf unsere langjährige Erfahrung mit der kontinuierlichen Einzelbrettfräsung auf. Diese Linie ist entworfen, um Bretter und Lamellen aus mittellangen Werkstücken herzustellen.

Die einzigartige Einzelstück Fräsmaschine produziert horizontale Keilzinkenprofile auch mit Randzinken von höchster Präzision welche in der kontinuierlichen Durchlaufpresse zu einem Endlosstrang verpresst werde. Die hochdynamische Ablängsäge kappt die benötigte Endlänge fliegend.

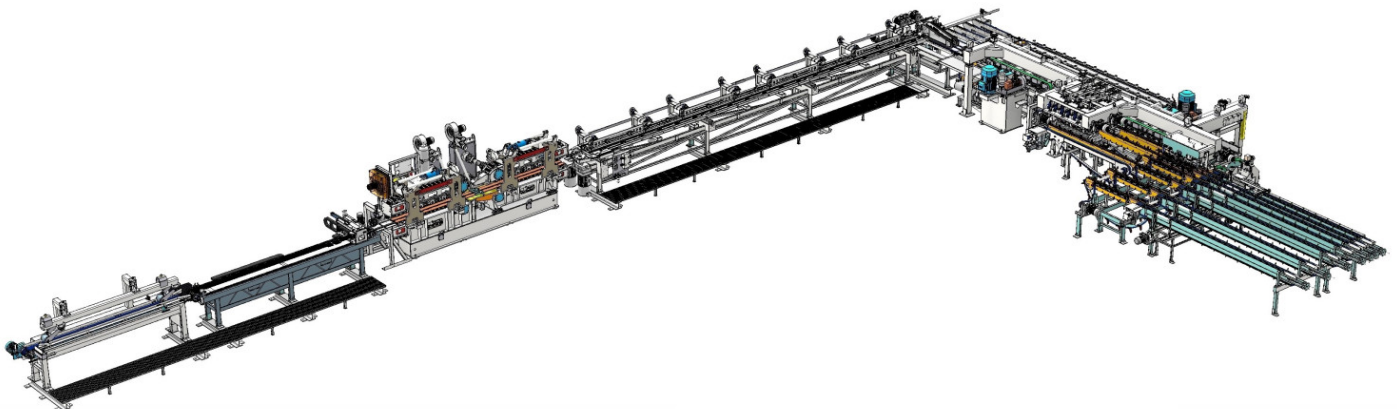

Vorteile:

Vorteile des Einzelstück-

- Für gemischte Eingangslängen von 350 mm bis 3.000 mm
- Hohe Stückzahlen
- Randzinken mit separater Randfräsung oben und unten
- Hohe Vorschubgeschwindigkeit
- Kontinuierliche Produktion ohne Stopps
- Jedes Werkstück wird einzeln ausgerichtet und bearbeitet
- Zinkenfräser mit großem Durchmesser
- Alle gängigen Klebstoffarten können zum Einsatz kommen
- Berührungsloser computergesteuerter Leimauftrag für 1K PUR Klebstoffe
- Getrennter Leimauftrag für Melamin Klebstoff und Härter
- Kettenpresse mit dem patentierten Kontizink Druckaufbausystem
- Fliegende Ablängsäge

Zinkenfrässystems:

- Versatzarme Ausrichtung der Zinken
- Jedes Werkstück ist unabhängig gegenüber der Referenzfläche ausgerichtet
- Es kommt zu keinen Fehlern wie in Paketfräsmaschinen
- Gleichmäßiger Klebstoffauftrag auf jedem Werkstück
- Unempfindlich gegenüber den großen Längenunterschieden der der Werkstücke

Technische Daten

KONTIZINK HM

 Breite	60 - 150 mm
 Stärke	18 - 45 mm
 Takte	120, 60 1/min
 Typische Laufmeterleistung	4.000, 3.000 m/h
 Vorschubgeschwindigkeit	120, 80 m/min
 Zinkenfräserdurchmesser	350 mm

Maschinenmodelle

- **Kontizink HM 3000** ABSAUGUNG KEILZINKEN
- **Kontizink HM 4000** ABSAUGUNG KEILZINKEN

Fotogalerie



 Ledinek Kontizink M
Broschüre

Related products

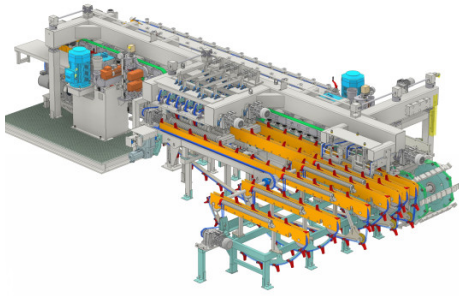

▶ Kontizink H

Hochleistungs- Keilzinkanlage für horizontale Zinkenverbindungen auch mit Randzinken mit bester Produktivität und Ausbeute

MEHR



▶ Kontizink M

Kontizink M ist eine Vielseitige Hochleistungs- Keilzinkanlage mit bester Produktivität und Ausbeute

MEHR



▶ Kontizink L

Kontizink L ist eine Vielseitige Hochleistungs- Keilzinkanlage mit bester Produktivität und Ausbeute

MEHR